

Клеммная коробка-удлинитель серии КА-1



Предназначена для подключения одного тензометрического датчика.

Может использоваться при необходимости удлинить (нарастить) кабель как от тензодатчиков, так и измерительный тензочкабель от стандартной клеммной коробки к весовому индикатору или другому вторичному преобразователю.

Для быстрого подключения, в т.ч. при полевых условиях, предусмотрены удобные разъемы под зажим.

Особенности

- Класс защиты IP 66.
- Корпус коробки: сплав алюминия с покрытием.
- Латунные кабелепроводы в комплекте.
- Разъемы под зажим.
- Схема соединения 4-х/ 6-проводная.

Монтажно-габаритные размеры



Схема электрических соединений



Примечания:

1. Цвета жил указаны согласно маркировке Flintec. При подключении датчиков других производителей цвета могут отличаться.
2. Используются следующие кабелевводы: M12x1,5 для кабеля диаметром 3...6 мм; M16x1,5 для кабеля диаметром 5...9 мм.
3. Тип кабеля (и количество жил) к весовому индикатору выбирается исходя из длины линии связи. Рекомендуется при длинах более 20м использовать 6-ти проводную схему включения и соответствующий вторичный прибор: весовой индикатор серии FT или тензопреобразователи серии LDU, DAS, FDT и др.

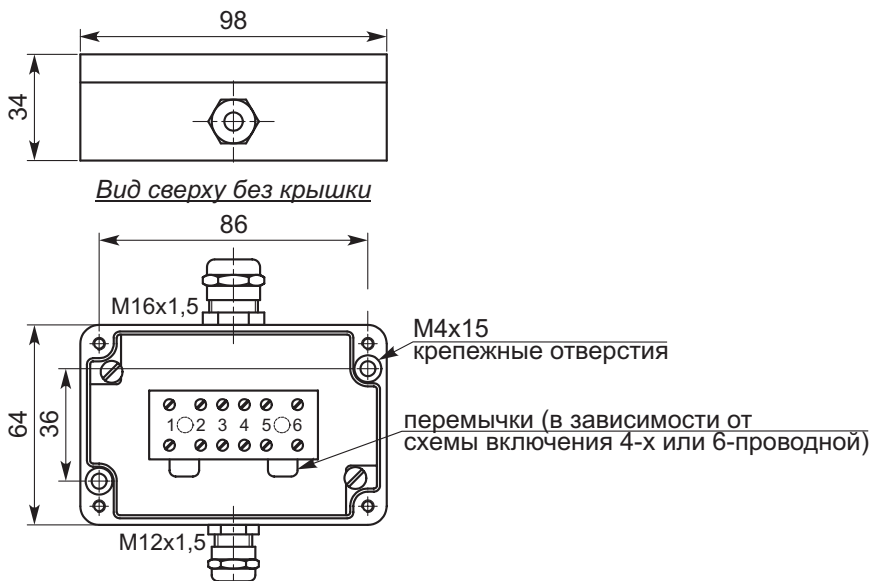
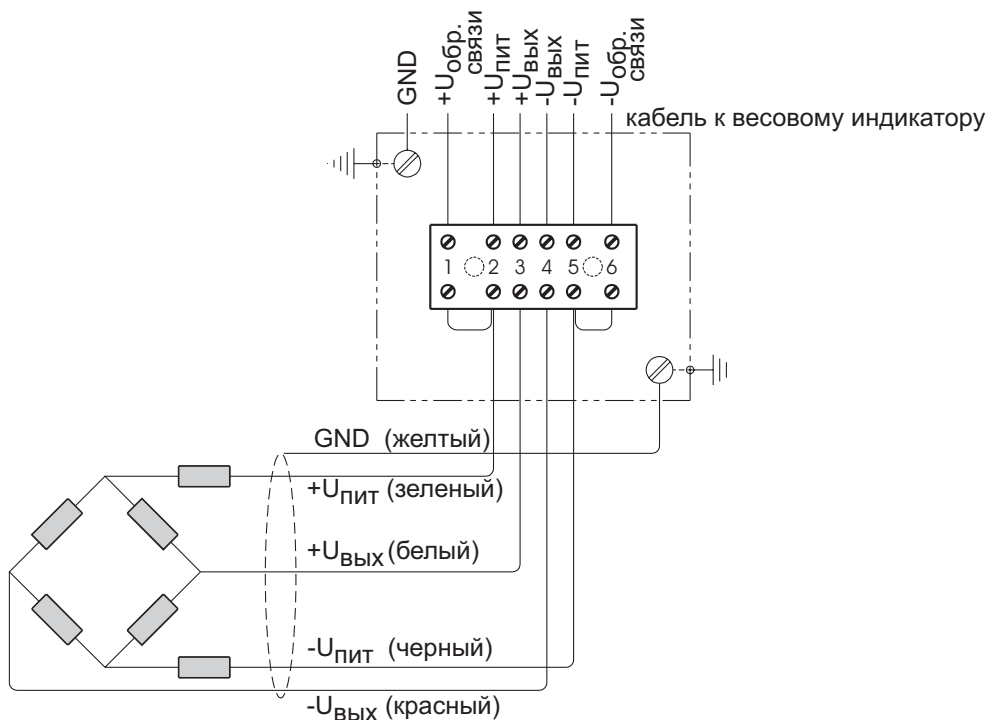
- Запросите дополнительную консультацию -